



HEADLIGHT STROBE CONTROL MODULE

(English)

CONTENTS:

- 1- Headlight strobe control module
- 2- Interface Cable
- All necessary mounting hardware

Installation:

- 1) Install Headlight Strobe Control Module in desired location with screws provided or using the double face tape.
- 2) Connect the control module's black/white stripe wire to a positive (+) 12v fused source. Connect the control module's solid black wire to chassis ground. (see wiring diagram)
- 3) Disconnect the strobes transformer loop connection wire. Plug in the interface cable supplied to transformers female loop connection. **Male loop connection remains open. (See wiring diagram)*
- 4) Connect interface cable wire leads to pins #1 & #2 terminal ports on the strobe control module.
- 5) Connect the strobe transformer's power and ground to the strobe control module's power and ground outputs (See wiring diagram).
- 6) Follow the same instructions for the 2nd strobe light kit hook up, connect additional interface cable leads from the strobe transformer's female plug to the strobe control module pins #3 & #4 terminal ports and connect additional transformer's power and ground to the (+) & (-) terminal ports of the strobe control module.
- 7) Enjoy!

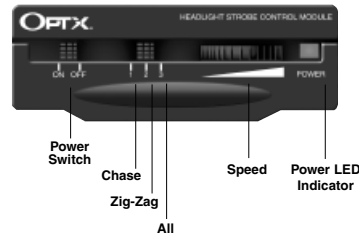

For Use With Composite Headlamps ONLY!

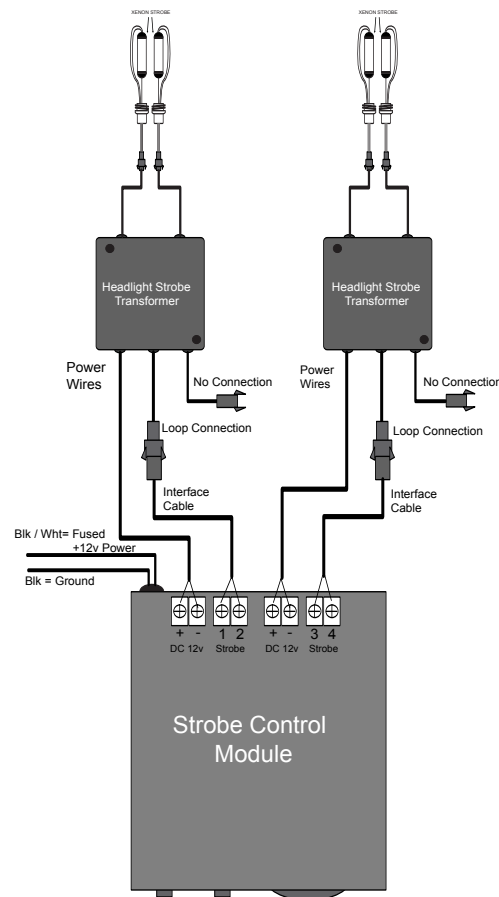

MÓDULO DE CONTROL DE LÁMPARA DE DESTELLOS DE FARO DELANTERO

(Español)

CONTENIDO:

- 1- Módulo de control de lámpara de destellos de faro delantero
- 2- Cable interfase
- Todas las herramientas de montaje necesarias

Instalación:

- 1) Instale el módulo de control de la lámpara de destellos del faro delantero en el lugar deseado, con los tornillos suministrados o utilizando la cinta de cara doble.
- 2) Conecte el conductor a rayas blancas y negras a una fuente de 12 V (+) con fusible. Conecte el conductor negro sólido del módulo de control a la tierra del chasis (consulte el diagrama de alambrado).
- 3) Desconecte el conductor del circuito de conexión del transformador de las lámparas de destellos. Enchufe el cable interfase suministrado a la conexión hembra del circuito del transformador. **La conexión macho permanece abierta (consulte el diagrama).*
- 4) Conecte las puntas del cable interfase a las espigas de las terminales #1 y #2 del módulo de control.
- 5) Conecte los conductores de corriente y tierra de los transformadores de las lámparas de destellos a las salidas de corriente y tierra del módulo de control (consulte el diagrama de alambrado)
- 6) Siga las mismas instrucciones para la conexión del segundo juego de lámparas de destellos de faro delantero, conecte las puntas adicionales de cable interfase entre el conector hembra de los transformadores y las espigas de las terminales #3 y #4 del módulo de control de las lámparas de destellos y conecte los conductores de corriente y tierra de los transformadores adicionales a las terminales (+) y (-) del módulo de control de las lámparas de destellos.
- 7) ¡Disfrútelo!



Al minorista no se le hará responsable por cualquier daño que ocurra como resultado de productos defectuosos. Los productos OPTX se recomiendan para usos de exhibición y fuera del camino solamente.

El diseño y las especificaciones están sujetos a cambios sin aviso previo.

¡Para usarse con faros delanteros de compuesto SOLAMENTE!

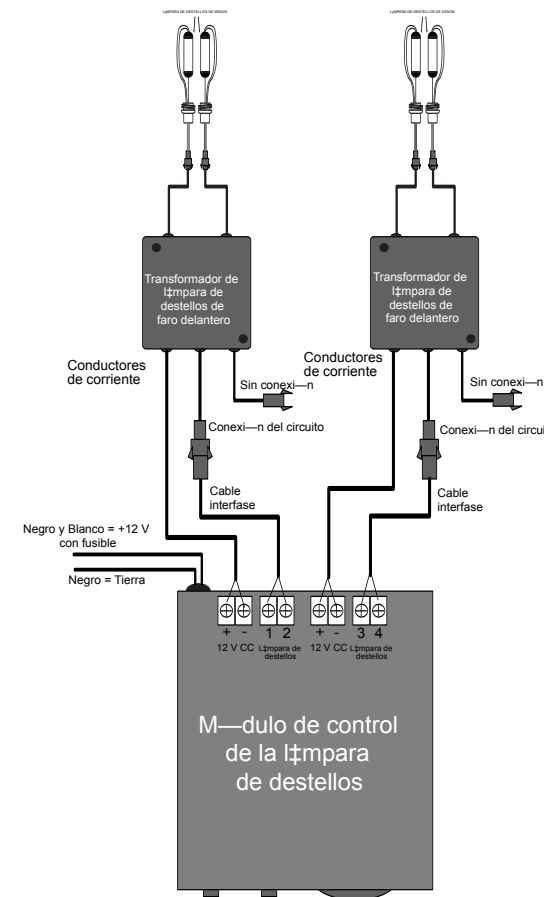

¡ADVERTENCIA!

Este producto se diseñó solo para uso de exhibición. OPTX no asume ninguna responsabilidad por daños, reclamaciones o multas que resulten por el uso de este producto. OPTX en ningún caso sugiere conducir con las lámparas de destellos centelleando, ya que es ilegal y peligroso para los automovilistas que se aproximan.



MODULE DE CONTRÔLE DU PHARE STROBOSCOPIQUE

(Français)

CONTENU :

- 1- Module de contrôle du phare stroboscopique
- 2- Câbles d'interface
- Toutes les pièces de montage requises

Installation :

- 1) Installez le module de contrôle du phare stroboscopique à l'emplacement voulu avec les vis fournies ou le ruban adhésif double face.
- 2) Branchez le câble noir et blanc du module de contrôle à une source de +12 V à fusibles. Branchez le câble noir uni du module de contrôle à la prise de terre du châssis (voir le circuit de câblage).
- 3) Déconnectez le câble de connexion en boucle du transformateur. Branchez le câble d'interface fourni à la connexion en boucle femelle du transformateur. **La connexion en boucle mâle reste ouverte (voir le circuit de câblage).*
- 4) Connectez les sorties du câble d'interface aux broches n°1 et n°2 des ports de terminal sur le module de contrôle du stroboscope.
- 5) Branchez l'alimentation des transformateurs du stroboscope et mettez à la terre l'alimentation du module de contrôle du stroboscope et les sorties de mise à la terre (voir le circuit de câblage).
- 6) Suivez les mêmes instructions pour la connexion du deuxième kit de stroboscope, connectez les sorties câblées de l'interface supplémentaire à partir de la prise femelle des transformateurs stroboscopiques aux broches n°3 et n°4 des ports terminaux du module de contrôle du stroboscope, branchez l'alimentation des transformateurs supplémentaires et mettez à la terre les ports terminaux positif (+) et négatif (-) du module de contrôle du stroboscope.
- 7) Amusez-vous !

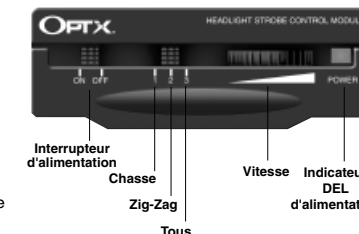

À utiliser avec les phares composites UNIQUEMENT !

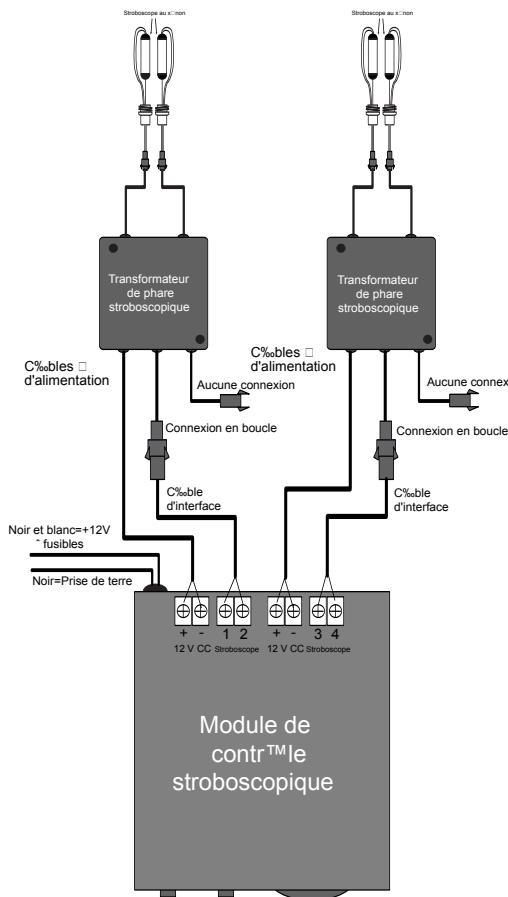

AVERTISSEMENT :

Ce produit a été conçu pour la décoration uniquement. OPTX n'est aucunement responsable de tous dommages, réclamations ou amendes provenant de l'utilisation de ce produit. OPTX ne suggère aucunement la conduite avec les lampes stroboscopiques clignotantes. Cette utilisation est illégale et dangereuse pour les automobilistes en sens inverse.

Le revendeur ne sera pas tenu pour responsable des dommages entraînés par des produits défectueux. Les produits OPTX sont recommandés pour la décoration et les utilisations hors-route uniquement.

La conception et les spécifications sont sujets à modification sans préavis.

The retailer shall not be held responsible for any damages that may occur as a result of defective products. OPTX products are recommended for show and off-road use only.

Design and specifications are subject to change without notice.



HEADLIGHT STROBE CONTROL MODULE

**MÓDULO DE CONTROL DE LÁMPARA DE
DESTELLOS DE FARO DELANTERO**

**MODULE DE CONTRÔLE DU PHARE
STROBOSCOPIQUE**

All OPTX by StreetGlow products are covered by a comprehensive warranty.

OPTX by StreetGlow products are warranted against defective materials and workmanship for one year from date of purchase. Any product that should fail for either defective materials or workmanship will be repaired or replaced, at OPTX's option, as the sole remedy of the buyer. Proof of purchase is required. All warranty claims are to be handled by selling agents. Accident, abuse, neglect, modifications, broken glass, labor, transportation, improper installation and the use of products other than for their intended purposes are not covered. NEITHER SELLER NOR THE MANUFACTURER SHALL BE LIABLE FOR ANY INJURY, LOSS OR DAMAGE, DIRECT, INCIDENTAL OR CONSEQUENTIAL (INCLUDING, BUT NOT LIMITED TO INCIDENTAL OR CONSEQUENTIAL DAMAGES FOR LOST PROFITS, LOST SALES, INJURY TO PERSON OR PROPERTY OR ANY OTHER INCIDENTAL OR CONSEQUENTIAL LOSS), ARISING OUT OF THE USE OR THE INABILITY TO USE THE PRODUCT AND THE USER AGREES THAT NO OTHER REMEDY SHALL BE AVAILABLE TO IT. Before using, the user shall determine the suitability of the product for the intended use, and user assumes all risk and liability whatsoever in connection therewith. Some states and countries do not allow the exclusion or limitation of incidental or consequential damages, so the above limitations or exclusions may not apply to you. This warranty gives you specific legal rights and you may also have other rights, which vary from state to state and from country to country. **DISCLAIMER: THE FOREGOING WARRANTY IS AN EXCLUSIVE WARRANTY IN LIEU OF ANY OTHER EXPRESS WARRANTIES. ANY IMPLIED WARRANTIES (INCLUDING, BUT NOT LIMITED TO ANY IMPLIED WARRANTY OF MERCHANTABILITY OR FITNESS FOR A PARTICULAR PURPOSE) TO THE EXTENT THAT IT COULD APPLY TO ANY OF THE PRODUCTS MANUFACTURED BY THE COMPANY SHALL BE LIMITED IN DURATION TO THE PERIODS OF THE EXPRESS WARRANTY GIVEN ABOVE.**

Todos los productos OPTX están cubiertos por una garantía comprensiva.

Los productos de luz neón OPTX estan garantizados contra defecto en material y mano de obra por un (1) año desde el día de compra. Cualquier producto que falle por tener defectos de material o mano de obra, será reparado o reemplazado, a la opción de OPTX siendo el único remedio del comprador. Se necesita prueba de comprobante. Todo reclamo contra la garantía sera manejada por agentes de venta. Accidentes, abuso, abandonamiento, modificaciones, vidrio roto, mano de obra, transportación o instalación inapropiada y el uso impropio de los productos, otro de lo recomendado no estaran cubiertos por la garantía. NI EL VENDEDOR O EL FABRICANTE SERÁN RESPONSABLES POR CUALQUIER DAÑO PERSONAL, PÉRDIDA O DAÑO DIRECTO, DE CASUALIDAD O POR RESULTADO (INCLUIDO PERO NO LIMITADO A CASUALIDAD O POR RESULTADO DE DAÑOS POR PERDIDA MONETARIA, PÉRDIDA DE VENTA, DAÑOS A PERSONA O PROPIEDAD O CUALQUIER PÉRDIDA POR CASUALIDAD O CONSECUENCIA), QUE HAYA SURGIDO POR USO O INABILIDAD DE USO DEL PRODUCTO; EL USUARIO ESTÁ DE ACUERDO QUE NINGÚN OTRO REMEDIO ES O SERA PROVEIDO. Antes de empezar a usar el producto debe determinarse la idoneidad para su uso. El usuario assume toda responsabilidad y riesgo en conexión con el producto. Algunos estados y paises no permiten exclusión o limitación de daños por incidentals o consecuentes, puede ser que las limitaciones y exclusions anteriores no apliquen en su caso. Esta garantía le da derechos legales específicos, posiblemente tambien tenga otros derechos los cuales varian de estado a estado y de país a país. **EXONERACIÓN: LA GARANTIA ANTERIOR ES UN GARANTIA EXCLUSIVA EN SUBSTITUCIÓN DE CUALQUIER OTRA GARANTIA EXPRESA. CUALQUIER GARANTIA IMPLICITA (INCLUYENDO PERO NO LIMITADA A CUALQUIER GARANTIA IMPLICITA DE COMERCIABILIDAD O IDONEIDAD PARA UN FIN PARTICULAR) HASTA EL GRADO EN QUE PUDIERA APLICAR A CUALQUIER PRODUCTO FABRICADO POR LA COMPANIA, ESTARA LIMITADA EN SU DURACION A LOS PERIODOS ANTERIORMENTE DADOS EN LA GARANTIA.**

Tous les produits OPTX de StreetGlow sont couverts par une garantie complète.

Les produits OPTX de StreetGlow sont garantis pièces et main d'œuvre pendant une durée d'un an à compter de la date d'achat. Tout produit présentant un défaut de pièces ou de main d'œuvre sera réparé ou remplacé, à l'entière discrétion d'OPTX, ceci constituant le seul recours possible de l'acheteur. Une preuve d'achat est exigée. Tous les recours à la garantie sont traités par les revendeurs. La garantie ne couvre pas les accidents, emplois abusifs, négligences, modifications, bris de verre, frais de main-d'œuvre, transport, installations incorrectes et utilisations autres que pour les emplois prévus. LE REVENDEUR ET LE FABRICANT DÉCLINENT TOUTE RESPONSABILITÉ POUR LES BLESSURES, PERTES OU DOMMAGES, DIRECTS, INDIRECTS OU CONSÉCUTIFS (NOTAMMENT, MAIS SANS S'Y LIMITER, LES DOMMAGES INDIRECTS ET CONSÉCUTIFS DU TYPE MANQUE À GAGNER, PERTE DE VENTE, DOMMAGES CORPORELS OU MATÉRIELS OU AUTRES PERTES INDIRECTES OU CONSÉCUTIVES) RÉSULTANT DE L'UTILISATION OU DE L'INCAPACITÉ À UTILISER LE PRODUIT, ET L'UTILISATEUR ACCEPTE DE N'AVOIR AUCUN AUTRE RECOURS À SA DISPOSITION. Avant utilisation, l'utilisateur doit déterminer l'adaptation du produit à l'emploi prévu et assume tous les risques et responsabilités associés. Certains pays et provinces n'autorisent pas les exclusions ou limitations de dommages indirects ou consécutifs, par conséquent les limitations ou exclusions ci-dessus peuvent ne pas s'appliquer au cas présent. Cette garantie offre des droits juridiques particuliers auxquels peuvent s'ajouter d'autres droits, susceptibles de varier d'une province à l'autre ou d'un pays à l'autre.

CLAUSE DE NON-RESPONSABILITÉ : LA GARANTIE CI-DESSUS EST UNE GARANTIE EXCLUSIVE, QUI REMPLACE TOUTE AUTRE GARANTIE EXPRESSE. TOUTE GARANTIE IMPLICITE (NOTAMMENT, MAIS SANS S'Y LIMITER, TOUTE GARANTIE IMPLICITE DE QUALITÉ MARCHANDE OU D'ADAPTATION À UN EMPLOI PARTICULIER) DANS LA MESURE OÙ ELLE POURRAIT S'APPLIQUER À L'UN QUELCONQUE DES PRODUITS FABRIQUÉS PAR LA SOCIÉTÉ, SERA LIMITÉE AUX DURÉES DE GARANTIE EXPRESSE INDIQUÉES CI-DESSUS.